

Seit 5 Jahrzehnten fertigen wir für unsere Kunden vom einfachen Laserteil bis zu komplexen Schweißteilen, vom Einzelstück bis zu Großserien. Im Bereich des Sondermaschinenbaus haben wir uns als qualifizierter Zulieferer von einzelnen Komponenten bis hin zu Baugruppen und kompletten Maschinen etabliert.

Wir verstärken unser Team ab sofort mit

## Sekretärin m/w/d

Unbefristet - Vollzeit

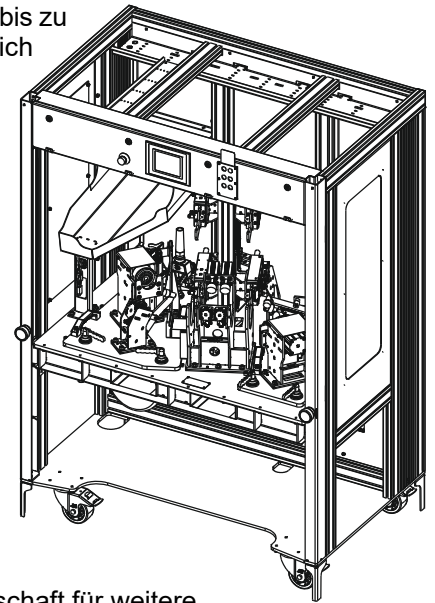

### das wünschen wir uns

- Abgeschlossene kaufmännische Ausbildung  
Quereinsteiger sind uns aber auch willkommen
- Mehrjährige Berufserfahrung. Sie stehen in der Mitte des Lebens und die Familienplanung ist idealerweise abgeschlossen.
- Englisch ist kein *Muss* aber ein bisschen ist von Vorteil
- Routinierter Umgang mit MS Office Anwendungen und Lernbereitschaft für weitere Softwareprodukte
- Hohe Belastbarkeit, Leistungsbereitschaft und Entscheidungsfreudigkeit
- Selbstständige und pragmatische Arbeitsweise sowie Kommunikationsstärke
- Einwandfreier Leumund und sicherer Umgang mit einer Vertrauensstellung

### das ist der Job

- Bedienung der Telefonzentrale
- Vorerfassung und Prüfung unserer Eingangsrechnungen
- Posteingang und Koordinierung mit den Abteilungen
- Erstellung unserer Ausgangsrechnungen
- Beschaffung unserer Verbrauchsmittel vom Schreibblock bis zu Kaffeetasse
- als Organisationstalent schaffen Sie all die Kleinigkeiten die in einem Betrieb nicht fachbezogen anfallen

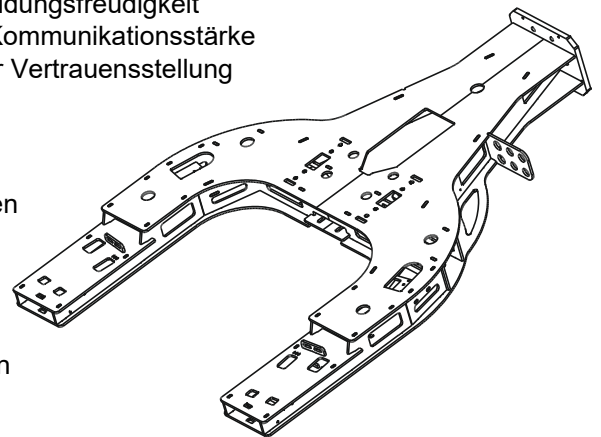

### die ideale Zukunft

- in 6 Monaten haben Sie sich in Ihrem Bereich gut eingearbeitet
- in 12 Monaten haben Sie weitere Bereiche wie Schnittstelle zur Buchhaltung, Telefonzentrale, automatische Fakturierung, etc. erlernt.
- in 18 Monaten beherrschen Sie alle Bereiche und wir können uns gemeinsam mit anderen Mitarbeiterinnen gelassen über deren Rente oder Mutterschutz freuen.
- in 240 Monaten sind Sie noch immer bei uns 😊

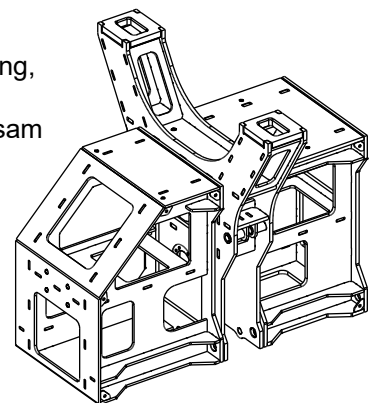

### Ihr Arbeitsplatz

- ist Anfangs in Barbing, Benzstrasse 1
- ab Herbst 2022 in Wiesent, Gewerbepark B11

Sie schätzen den intensiven Umgang mit Menschen und eigenverantwortliches Arbeiten? Wir bieten eine interessante und abwechslungsreiche Tätigkeit in einem innovativen und modernen Umfeld.

### Haben wir Ihr Interesse geweckt?

Bitte senden Sie Ihre Bewerbungsunterlagen an [bewerbung@hieber-ias.de](mailto:bewerbung@hieber-ias.de)

Für Fragen steht Ihnen Frau Dengler oder Frau Eckert gerne unter 09401/9263-0 zur Verfügung.